

auta

2H



REF. 755005

ES MONITOR COMPACT 2H

EN 2W COMPACT MONITOR

auta

Bringing people together

Descripción Description

Monitor digital COLOR. Permite ser instalado en cualquier sistema Auta digital 2H. Incorpora una pantalla LCD COLOR 4.3", audio HD, salidas auxiliares multi-función, selección de melodías, funciones especiales.

COLOUR digital monitor. It can be installed on any Auta 2W digital system. It incorporates a LCD COLOUR 4.3",HD audio, auxiliary multi-function outputs, selection of melodies, special functions.

Características Features

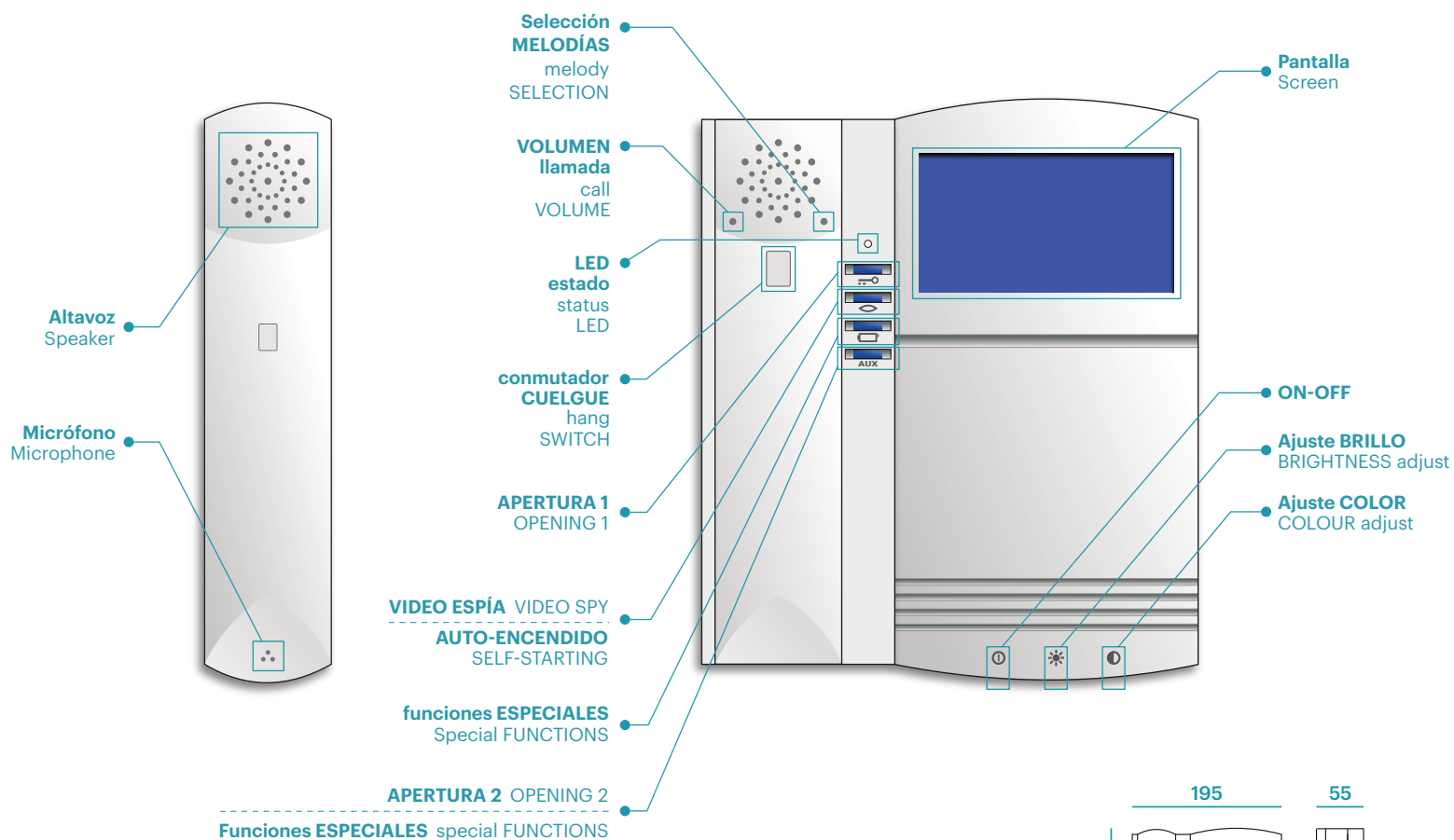

Montaje Mounting

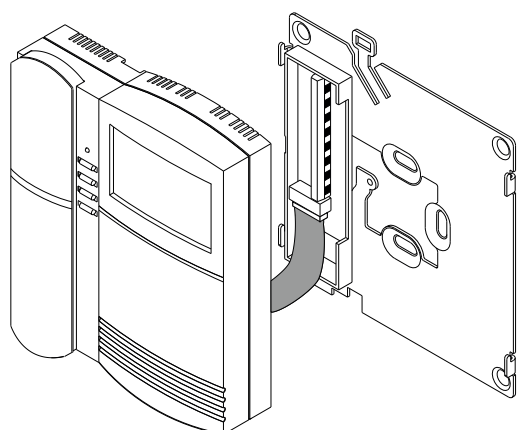

Superficie
(módulo de conexión, NO INCLUIDO)
Surface
(connection bracket, NOT INCLUDED)

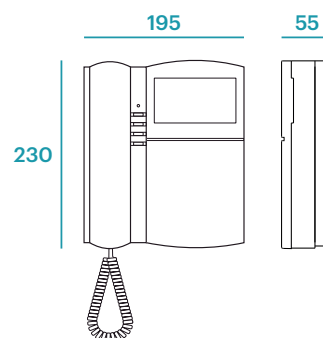

Escritorio
(adaptador 730482, NO INCLUIDO)
Desk
(adapter 730482, NOT INCLUDED)

Instalación Installation

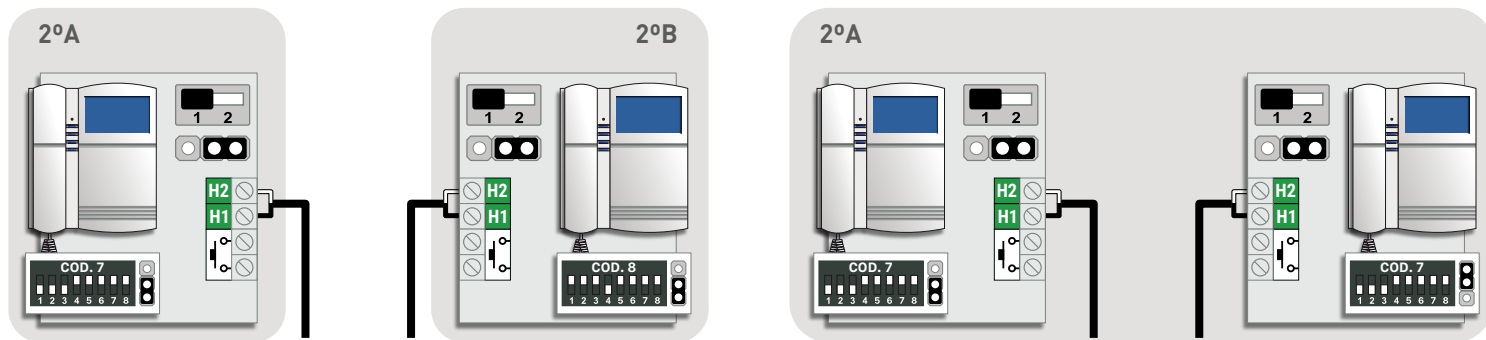

Manual de instalación 2H
Installation manual 2W

Configuración Configuration

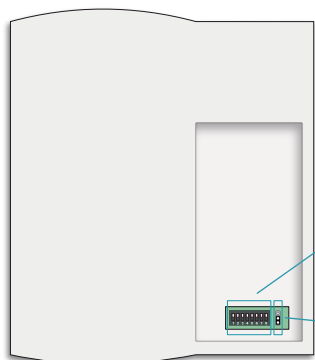

● Código de llamada (Binario)
Call code (Binary)

● Selector PRINCIPAL_SECUNDARIO
MAIN_SECONDARY selector

Principal Main Secundario Secondary





Configuración del sistema digital
Digital system configuration

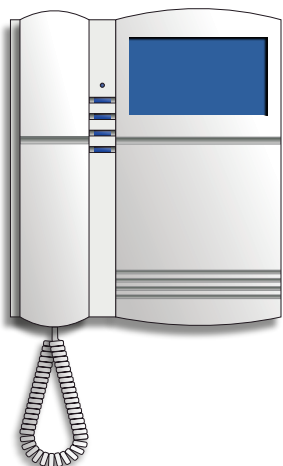

Funciones especiales (USUARIO) Special functions (USER)



▶ Entrar en programación presionando durante 3 segundos  , led parpadea ROJO. (Esperar 30 segundos para salir)

- Si pulsamos  activamos (destello VERDE) o desactivamos (destello ROJO) la función ALARMA DE PUERTA.
 - Si pulsamos  activamos el modo PRIVACIDAD, 2 horas (1 destello VERDE en reposo), 4 horas (2 destellos VERDES en reposo) u 8 horas (3 destellos VERDES en reposo). Durante este modo no se generarán timbrados de llamada.
 - Si pulsamos  activamos (destello VERDE) o desactivamos (destello ROJO) la función APERTURA AUTOMÁTICA. Durante 4 horas el monitor abrirá la puerta automáticamente al recibir una llamada.
- Esta función ha de habilitarse previamente en "Funciones especiales (INSTALACIÓN)
- Si dejamos pulsado "Melodías", cambiaremos entre Principal "destello verde al colgar el auricular" o Secundario (destello rojo al colgar el auricular).

▶ Enter programming by pressing  for 3 seconds, led flashes RED. (Wait 30 seconds to exit)

- If we press  we activate (GREEN flash) or deactivate (RED flash) the DOOR ALARM function.
 - If we press  , we activate the PRIVACY mode, 2 hours (1 GREEN flash at standby), 4 hours (2 GREEN flashes at standby) or 8 hours (3 GREEN flashes at standby). During this mode call rings will not be generated.
 - If we press  , we activate (GREEN flash) or deactivate (RED flash) the AUTOMATIC OPENING function. For 4 hours the monitor will open the door automatically upon receiving a call.
- This function must be previously enabled in "Special functions (INSTALLATION)"
- If we press continuously "Melody" button, we will change between Main (green flash when hang up the handset) or Secondary (red flash when hang up the handset).

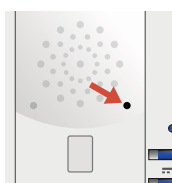



Melodías
Melody

Funcionamiento



llamada y conversación

Cuando se recibe una llamada desde placa de calle el monitor comienza a sonar durante un tiempo máximo de 30 segundos. De forma estándar efectúa 4 timbrados con intervalos de 4 segundos entre cada uno de ellos.

Durante el periodo de llamada la imagen aparece en la pantalla, el usuario podrá abrir directamente, presionando el pulsador  / , o descolgar el auricular para establecer una conversación. La conversación tiene un máximo de 90 segundos. Si se desea continuar con la conversación se deberá presionar el pulsador 

auto-encendido

Presionando el pulsador  el usuario podrá establecer comunicación con la PLACA DE CALLE / CÁMARA CCTV que desee en el caso de existir más de una en la instalación.

Con cada pulsación el sistema conmutará automáticamente al siguiente dispositivo, mostrando imagen y permitiendo la apertura de este presionando el pulsador  / 

ajuste del volumen de llamada

Para ajustar el volumen de la llamada se ha de introducir un clip o similar por el orificio indicado y presionar levemente. El monitor cuenta con dos niveles de volumen (MEDIO y ALTO)



selección de melodías

Para seleccionar una melodía de llamada se ha de descolgar el auricular y presionar con el dedo el conmutador de cuelgue. Con él presionado se ha de introducir un clip o similar en el orificio indicado presionando suavemente.

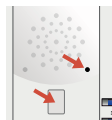

Cada pulsación selecciona una melodía diferente entre 7 disponibles para la placa con ID impar. La placa con ID par tendrá, de forma automática, la melodía siguiente a la seleccionada



función ding dong

El monitor permite prescindir del timbre interior de la vivienda, integrando así las dos llamadas (placa exterior y vivienda) en un solo dispositivo. Se diferenciarán automáticamente dichas llamadas con melodías y destellos diferentes. Para disponer de esta función tan solo se ha de conectar el pulsador de la vivienda interior al monitor.



función privacidad

El monitor incorpora un modo privacidad en el que se silencian los tonos de llamada durante un tiempo determinado. Si el modo privacidad está activo el monitor muestra mediante destellos la franja de tiempo seleccionada (1 destello - **2 horas**, 2 destellos - **4 horas**, 3 destellos - **8 horas**). Pasada la franja horaria seleccionada el monitor vuelve automáticamente a funcionamiento estándar. Para activar el modo privacidad se presionará el pulsador  durante 4 segundos (LED comenzará a parpadear), seleccionaremos la franja horaria deseada presionando el pulsador . Cada pulsación activará una franja horaria distinta entre las 3 disponibles.

función sensor de puerta

Si se instala un contacto de puerta, el monitor permite la monitorización, en tiempo real, de la entrada al edificio. Si la puerta permanece abierta durante un periodo de tiempo más largo al estipulado en los ajustes, el sistema envía una alarma visual a todos los monitores de la instalación que permanece activa hasta que dicha puerta se cierra correctamente.



gestión de una segunda puerta

El sistema Auta 2H incorpora gestión para 2 puertas en su placa de calle. Si presionamos el pulsador  activaremos el relé de placa **RYa** y si presionamos el pulsador  activaremos el relé de placa **RYb**.

Functioning



calling and conversation

When a call is received from the entrance panel, the monitor starts ringing for a maximum of 30 seconds. As standard, it performs 4 rings with intervals of 4 seconds between each of them.

During the call period the image appears on the screen, the user can open directly, pressing the button  / , or pick up the handset to establish conversation. The conversation has a maximum of 90 seconds. If you want to continue with the conversation, press the button 

self-starting

By pressing the button  the user can establish communication with the PANEL / CCTV CAMERA that he wishes in the case of more than one is present in the installation.

With each press the system will automatically switch to the next device, showing the image and allowing the opening of it by pressing the button  / 

adjust of the calling volume

To adjust the volume of the call, insert a clip or similar through the indicated hole and press with it lightly.

The monitor has two volume levels (MEDIUM and HIGH)

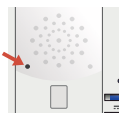

melody selection

To select a ringtone, pick up the handset and press the hook switch with your finger. With it pressed, insert a clip or similar into the indicated hole, pressing gently.

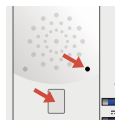

Each press selects a different melody among 7 available for the plate with odd ID. The panel with even ID will automatically have the melody following the one selected



ding dong function

The monitor allows to replace the interior bell of the house, this integrates the two calls (outside panel and house bell) in a single device. These calls will be differentiated with different melodies and flashes automatically. In order to have this function, you only have to connect the button of the house bell to the monitor.



privacy function

The monitor incorporates a privacy mode in which the ringing tones are muted for a selected time. If the privacy mode is active, the monitor shows by flashes the selected period of time (1 flash - **2 hours**, 2 flashes - **4 hours**, 3 flashes - **8 hours**). After the selected period of time finished, the monitor automatically returns to standard mode. To activate the privacy mode press the button  for 4 seconds (LED will start to blink), select the desired period of time by pressing the button . Each press will activate a different period of time between the 3 available ones.

function door sensor

If a door contact is installed, the monitor allows monitoring, in real time, the entrance to the building. If the door remains open for a longer period of time than stipulated in the settings, the system sends a visual alarm to all the monitors of the installation that remains active until the door is closed correctly.

management of a second door

The Auta 2W system incorporates the management for 2 doors in its entrance panel. If we press the button  we will activate the **RYa** panel relay and if we press the button  we will activate the **RYb** panel relay.

Funciones especiales (INSTALACIÓN) Special functions (INSTALLATION)

Programación de funciones especiales Programming of special functions

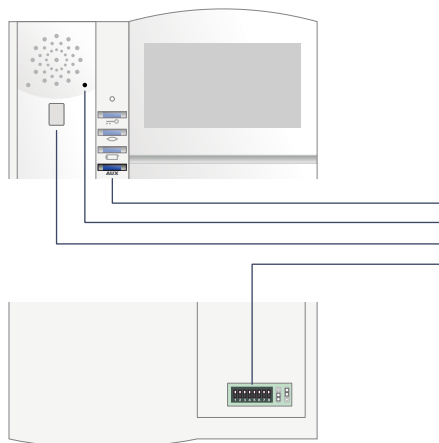

1°	Apagar el monitor	Turn OFF the monitor
2°	Anotar configuración del monitor	Write down monitor settings
3°	Realizar un puente como indica el dibujo	Do a bridge as picture shows
4°	Descolgar el auricular	Pick up the handset
5°	Encender el monitor (led ROJO)	Turn ON the monitor (RED led)
6°	Configurar el código de función (tabla)	Set the desired function code (template)
7°	Validar el código presionando el pulsador AUX (led NARANJA)	Validate the code by pressing the AUX push-button (ORANGE led)
8°	Apagar el monitor	Turn OFF the monitor
9°	Deshacer el puente realizado en el paso 3	Remove the bridge done in the step 3
10°	Restablecer configuración del monitor anotada en el paso 2	Restore the monitor configuration written in the step 2
11°	Encender el monitor	Turn ON the monitor

Tabla de funciones especiales Special functions table

FUNCIÓN FUNCTION		BINARIO BINARY			
2, 3, 4, 5	Nº de tonos de llamada Nº of calling tones				
6	La entrada $\overline{\text{TP}}$ permite la apertura de puerta, solo al recibir una llamada. En el módulo 750799 la entrada sería TP1 The input $\overline{\text{TP}}$ allows open the door, only when a call is received. In the module 750799 the input would be TP1				
7	Activa la función "Apertura automática" durante la llamada Activates the function "Automatic opening" during the call				
8	El pulsador AUX pasa a controlar la salida "AUX2" con el módulo (750799) The AUX push-button control the "AUX2" output with the module (750799)				
255	Retorno a valores de fábrica Back to factory settings				